

- Компактная конструкция
- Прочная конструкция
- На стандартной конструкции установлен прямой привод Норд
- Конструкция устойчивая к скачкам давления до 10 Бар
- Прямое управление инвертором
- Рассеченный угловой ввод
- Доступны версии соответствующие требованиям АТЕХ 94/9/ЕС
- Доступны в настоящее время версии корпуса из чугуна
- Фланцы квадрат-квадрат

## Шлюзовые дозаторы MUSD

Шлюзовой дозатор MUSD средней производительности был разработан для применения там, где шлюзы с наружными подшипниками излишни. Эти шлюзовые дозаторы дают оптимальное соотношение цены и качества благодаря простой конструкции и прямому приводу.

Базовая конструкция шлюзового дозатора доступна в корпусах двух вариантов, один из которых имеет фланцы квадрат- круг (MLD) и другой, который имеет фланцы круг-круг (MALD). Имеется диапазон затворов больших емкостей. Для получения дополнительной информации смотрите отдельную листовку.

Эти шлюзовые затворы подходят как для целей транспортировки так и для измерительных целей. Они идеальны для применения при вакуумной транспортировке, разгрузке больших мешков, применения в циклонах и с целью общего применения.

Шлюзовые затворы MUSD доступны в трех последовательных размерах: 200, 250 и 300, покрывающих диапазон емкостей от 5,5 литров/оборот до 19 литров/оборот при 100% заполнении.

Размеры	200	250	300
Литров*/Оборот	5,5	10,5	19

\*при 100% заполнении

## Информация о продукте

В настоящее время доступны шлюзовые затворы с никелированными или хромированными корпусами из чугуна.

Стандартный ротор имеет 8 фиксированных лопастей со скошенными с трех сторон острыми углами. Доступны варианты с различными конфигурациями ротора со множеством регулируемых лопастей.

Торцевые крышки имеют встроенные внутри шарикоподшипники, загерметизированные на весь срок службы. Уплотнение вала обеспечивается выступающими по краям сальниками с вариантом их очистки воздухом.

Стандартные модели пригодны для перемещения продуктов с температурой от -20 °С До 65 °С, и максимальном давлении вплоть до 1 Бар. Эти шлюзовые дозаторы устойчивы к ударной волне до 10 Бар.

# MUSD

## Размеры MUSD

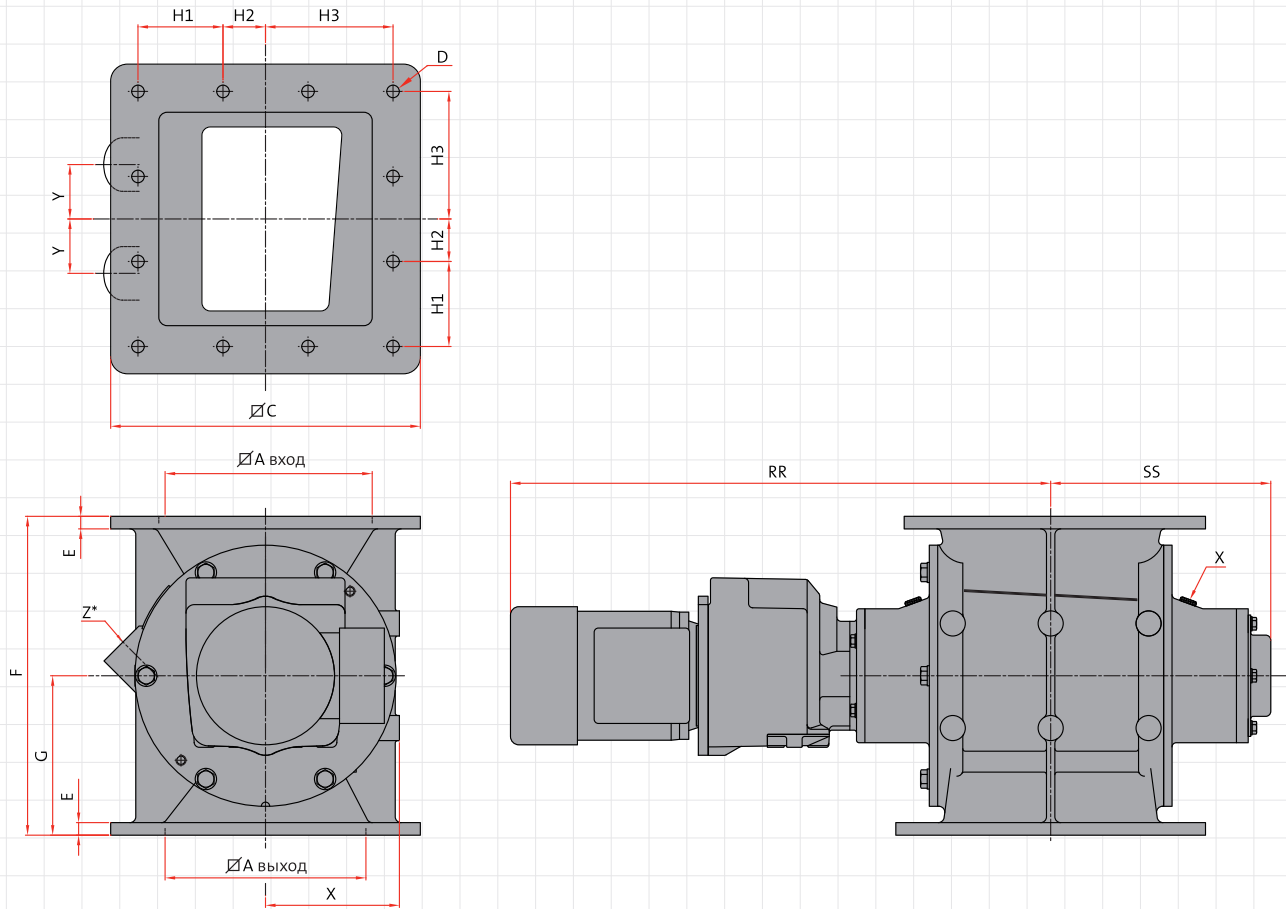

Тип MUSD	куб. футов/ оборот	$\varnothing A$ Вход	$\varnothing A$ Выход	$\varnothing C$	D	E	F	G	H1	H2	H3	X	Y	Z*	RR	SS	Тип NORD	$\geq Nm$
200	5,5	205	190	320	8x $\varnothing 12$	14	305	152,4	-	63,5	123,8	1/4"	53	1"	627	234	SK373.1F	145
250	10,5	255	240	370	12x $\varnothing 15$	15	381	190,5	101,6	50,8	152,4	1/4"	65	1 1/4"	709	261	SK573.1F	215
300	19	306	285	445	12x $\varnothing 15$	21	463,5	231,8	123,8	61,9	185,7	1/4"	75	1 1/4"	734	288	SK573.1F	290

\* Standard pre-drilled for cast iron | Standaard voorgeboord bij gietijzer | Standard gebohrt in Gußeisen | Standard percé chez fonte | Standard pre-taladrado para fundición de Fe | Standard preforato per ghisa | Standardowe otwory w żeliwie | Предварительно изготовленные отверстия стандартны для чугуна